

汇专超声立式 五轴联动石墨加工中心

MVG500-5AXIS



规格参数

系统

	标配	选配
数控系统	西门子One	海德汉、华数

主轴

主轴直径	mm	Φ190
主轴最高转速(短时)	rpm	20,000
主轴最高转速(持续)	rpm	14,000
锥孔规格	-	HSK-A63
超声功能	-	可选
微量润滑	-	可选
超声功能+微量润滑	-	可选

刀库

刀库容量	把	40
最大刀具直径(满刀)	mm	Φ75
最大刀具长度	mm	300
最大刀具质量	kg	8
刀柄规格	-	HSK-A63
刀库类型	-	链式

电气源要求与整机

电源电压	-	三相交流, 380V/50Hz
总电源容量	kVA	60
气源压力	MPa	0.5-0.7
总耗气量	L/min	>100
机床总重量(含附件)	kg	10,000
机床尺寸(长×宽×高)	mm	2,460×3,850×2,920

行程

X/Y/Z轴加工行程	mm	400×450×400
A/C轴回转角度	°	±120/360

工作台

尺寸	mm	Φ500
最大负载	kg	300
T形槽(槽数×槽宽)	pcs×mm×mm	16-14H8
最大加工工件	mm	Φ500×400

进给速度

X/Y/Z轴快速移动速度	m/min	36/36/30
A/C轴快速旋转速度	rpm	50/100

精度

X/Y/Z轴定位精度	mm	0.007
X/Y/Z轴重复定位精度	mm	0.004
A/C轴旋转定位精度	"	8
A/C轴重复定位精度	"	5
精度等级	-	P

防护

硬脆材料专用款 (三层防护)

标准配置

加工冷却系统	电箱热交换器
集中式自动润滑系统	LED工作灯
主轴恒温冷却系统	三色警示灯带
接触式对刀仪	安全门锁
海德汉或同等等级光栅尺	五轴联动系统（含RTCP功能）
电主轴	防碰撞功能
外挂式手轮	自动排屑器
气枪	

选购配置

高精度测头	微量润滑系统
油雾收集器	低温冷风冷却系统
激光对刀仪	超临界二氧化碳冷却系统
中心出水单元	超低温液氮冷却系统
超声波振幅测量系统	

机床尺寸图 (单位: mm)

正视图

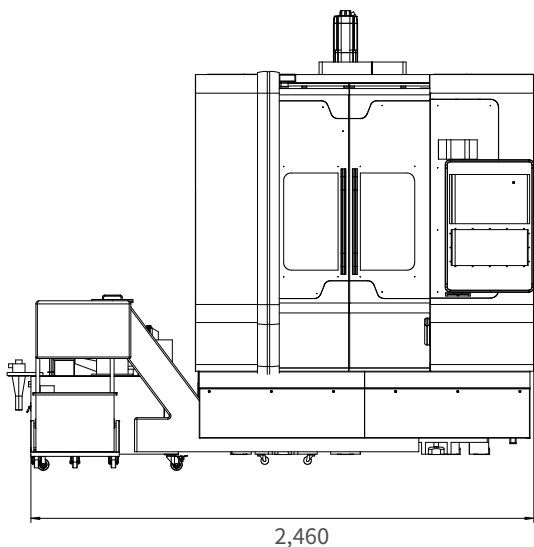

侧视图

